



ETUKMINHO



ACARE

Associação Comunitária de Apoio à Reabilitação de Braga



Seminário

“Portugal – Um Destino de Turismo Acessível”

25 junho 2019



Uma loja e uma oficina



MUNICÍPIO DE
GUIMARÃES



Erasmus+

- Quem Somos, Nome e localização do Projeto
- Caraterização do Projeto
- ETUKMINHO: Quem somos, o que fazemos e o que precisamos, porque viemos,
- A importância de adaptar a oferta às necessidades dos turistas com necessidades específicas; (Motivação, Obrigação Legal e Oportunidade de Negócio)
- Os aspetos diferenciadores do projeto, inovação;
- Os desafios e as soluções encontradas;
- O calendário da execução do projeto;



TURISMO DE
PORTUGAL

eTuks e Animação Turística Acessível

Programa Valorizar

Linha de Apoio ao Turismo Acessível

ETUKMINHO: Quem somos - Sede em Braga



António Barroso
Altino Bessa
Sofia Pereira

VIAJAMOS JUNTOS
Norauto SOLIDÁRIA

VIAJAMOS JUNTOS
Norauto SOLIDÁRIA

VIAJAMOS JUNTOS
Norauto SOLIDÁRIA

Tours
Circuitos
Turísticos

Partnerships
Pacotes
Personalizados

Sales & Rentals
Vendas
de Veículos

Advertising
Publicidade

Accessible Tourism
Turismo Acessível

1 Personalizado

2 Braga Centro
Sé Catedral - Câmara Municipal
Arco da Porta Nova - Biscainhos
Igrejas do Carmo - Galos - Outros...

3 Bom Jesus - Sameiro
Miradouros - Montanha
Funicular - Santuários

4 Picoto Park
Vista 360° + Atividades Aventura

5 Termas - São João
Termas Romanas
e Parque São João

ETUKMINHO
ECO FRIENDLY

GERAL@ETUKMINHO.PT
910 753 189

f /LIGAMOSOMINHO **@ETUKMINHO**

Desde
5 € s/pax **Até**
25 € s/pax

eTuks e Animação Turística Acessível

APRESENTAÇÃO PROMOTORA do PROJETO

ETUKMINHO

- Filipa Meira: Diretora e Sócia-Gerente ETUKMINHO
- Formação|Experiência: Psicologia das Organizações, Formadora GRH, Consultoria de Negócio SI-ERPs, GERH,
- Empresária - Diretora da empresa ETUKMINHO,
- Áreas de atuação - Turismo, Turismo ecológico, acessível, inclusivo, solidário, empreendedorismo social, Erasmus +
- Familiar e Amiga de pessoas com deficiência moderada a severa,
- Voluntária Associações de apoio a pessoas com deficiência motora,
- Ganhou concurso público: venda veículos a Município
- Ganhou candidatura Turismo de Portugal com este Projeto de Turismo Acessível, através da Linha de Apoio Valorizar - (2017) 2018 - 2019
- Parcerias e Apoio: NORAUTO, Norauto Solidária, Synergia, Grupo Magna, A. Salvador, ACARE, Pais em Rede, ADOC, SPEM, Milacessos, I See You Lisboa, Municípios, Juntas de Freguesia, Câmaras, Vereadores, Deputados, Movimentos cívicos ...

2018



eTuks e Animação Turística Acessível

Placa Oficial do Projeto - BTL 2019



eTuks e Animação Turística Acessível
Programa Valorizar

Linha de Apoio ao Turismo Acessível

2018

eTuks e Animação Turística Acessível (ideia 2015) - Linha Valorizar: 2016 - 07-2019

<https://www.facebook.com/LigamosoMinho/photos/a.180587682369206/312273822533924/?type=3&theater>



Sr. António Amaral



Memória Descritiva do Projeto

Objetivos Materiais e Imateriais - Previstos 2016

Este projeto visa aumentar e melhorar a acessibilidade de todos os serviços de animação turística da ETUKMINHO e Parceiros (circuitos turísticos, transferes inclusivos em regime de protocolo institucional e ao público em geral, eventos, publicidade móvel), aos turistas em geral que visitem as cidades onde operamos, bem como e nomeadamente a pessoas com necessidades especiais, destacando-se incapacidades ao nível da mobilidade condicionada e aos seus cuidadores, garantindo assim um acolhimento inclusivo a todos os turistas internos e externos.

Ainda, pretende criar emprego na área da animação turística, a pessoas com necessidades especiais quer pela contratação de pessoas com algum grau de incapacidade para conduzir os Tuk Tuks elétricos adaptados, quer para executar tarefas administrativas e de comunicação na empresa no âmbito dos seus serviços turísticos, acessíveis e inclusivos, quer até para propiciar a criação do seu próprio emprego, pelo aluguer chave na mão de tuk tuks elétricos acessíveis - franchising

Memória Descritiva do Projeto

Objetivos Materiais e Imateriais - Previstos 2016

Estes recursos humanos devem preferencialmente estar desempregados e ser recrutados através de Gabinetes de Inserção Profissional das cidades onde executa os serviços, dando oportunidade aos municípios de criar oportunidades para as pessoas por eles sinalizadas e que mais precisam.

Estes objetivos podem ser atingidos através da aquisição de determinados veículos elétricos (e suas adaptações), que são os mais indicados para pessoas com saúde debilitada, por serem não poluentes, silenciosos e poderem entrar em edifícios, o que permite por exemplo, levar pessoas com mobilidade condicionada a locais onde outro tipo de veículos não chegam. Além disso permitem o enorme fomento do Turismo Sénior.

Memória Descritiva do Projeto

Objetivos Materiais e Imateriais - Previstos 2016

2018

Estes objetivos podem ser conseguidos através da aquisição de determinados eTuks e suas adaptações, bem como da melhoria das adaptações dos que já existem na eTukMinho, e bem como da devida formação dos RHs que os conduzem, e parceiros Institucionais e privados com quem a ETUKMINHO trabalha e que dão continuidade aos seus serviços turísticos e inclusivos.

Estas adaptações foram solicitadas (resposta a necessidade) no decorrer do contato de pessoas com deficiência, nomeadamente utentes da Associação Salvador, ACARE - Associação Comunitária de Apoio à Reabilitação e a ADOC - Associação de Ocupação Constante, SPEM, Associação Salvador, utentes e turistas que gostavam muito de passear e efetuar transferes profissionais e de consultas médicas nos eTuks, tal como o público sem necessidades especiais pode fazer. Entretanto surgiram e surgem outras empresas e Associações cujos públicos que vão beneficiar grandemente destas alterações.

Fase do Projeto: 1,5 meses conclusão

% Concretização - Indicadores Realização e Sucesso

- ✓ % Geral de concretização Objetivos imateriais - 80 %
- ✓ % Geral de concretização Objetivos materiais - 80 %
- ✓ % Concretização do negócio acessível e comercial/posicionamento: 40%
- ✓ % Concretização Marketing: 45%
- ✓ % Internacionalização: 10% (Objetivo adicional)
- ✓ % Concretização do negócio solidário e inclusivo: 200%
- ✓ % Concretização Objetivos Adicionais: 300%



Fase do Projeto:

% Concretização - Indicadores Realização e Sucesso

- ✓ 30% eTuks a desenvolver serviços acessíveis e inclusivos,
- ✓ Com Parceiros de Confiança
 - ✓ Manutenção dos contratos e Motivação Inclusiva
- ✓ Destaque: Contratação de pessoa com deficiência em Parceiro,
- ✓ Alavancamento de outros projetos relacionados com a mobilidade reduzida, pessoas com necessidades, turismo e emprego inclusivo, empreendedorismo social e SER - NORAUTO SOLIDÁRIA
- ✓ Envolvendo mais de 100 pessoas, e empresa com mais de 500 pessoas em Portugal, com planeamento para a área Internacional (22 mil pessoas) em finais de 2019.
- ✓ Sustentabilidade das Parcerias: apoio estrutural
 - ✓ Durabilidade, Eficácia e Sucesso dos Objetivos imateriais
 - ✓ Exemplos de Concretização: a seguir



Norauto
SOLIDÁRIA





2 037

points de contact clients

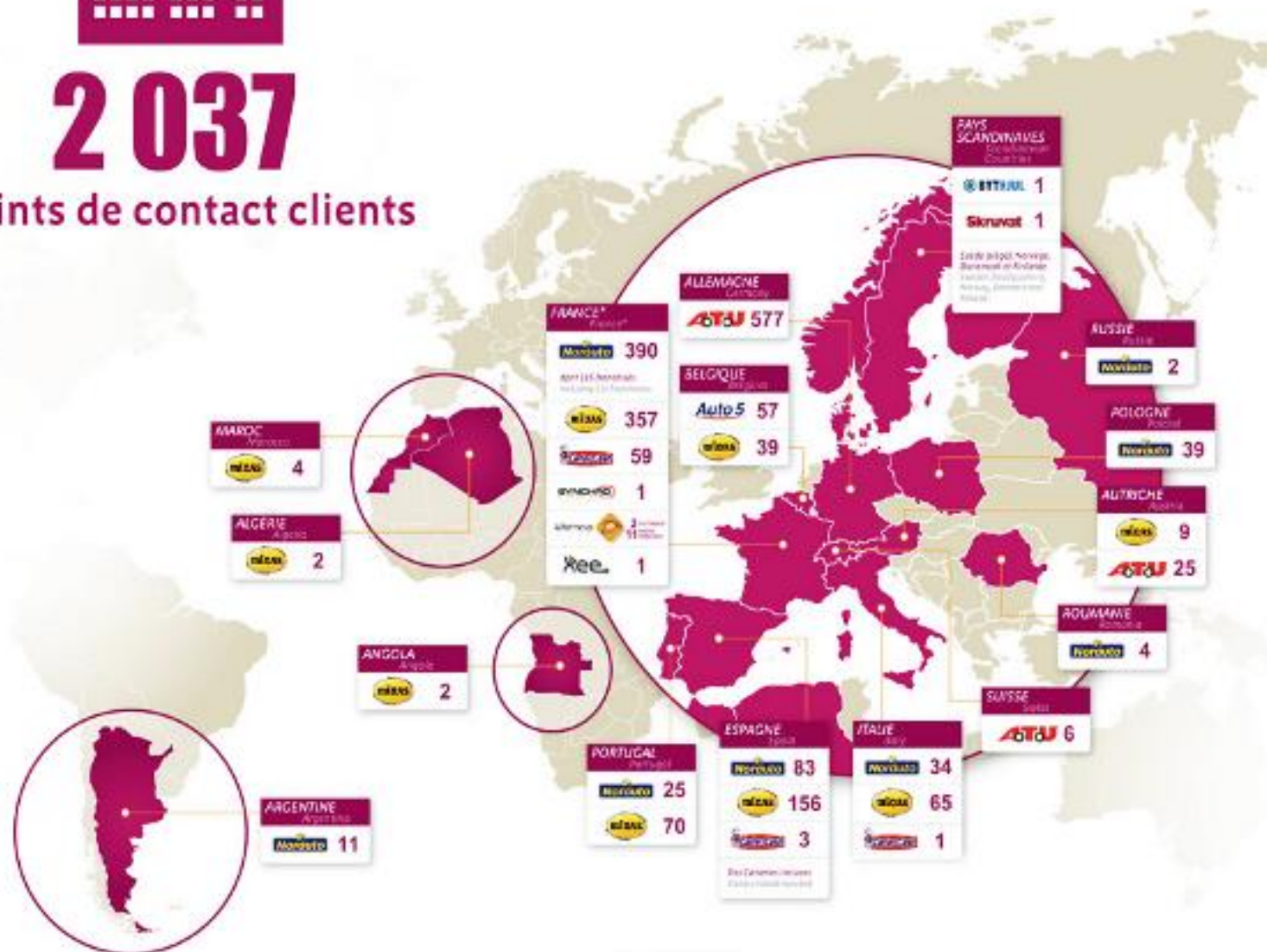

2000
Oficinas e Lojas

22 000
Colaboradores

19
Países

2.8 Mil
Milhões em VN

9
Insígnias

Fase do Projeto: O que precisamos agora:



- ✓ Parceiros de confiança, Nacional e Internacional
- ✓ Com partilha da nossa RSE Acessível e Inclusiva
- ✓ para apoio estrutural e posicionamento comercial
- ✓ com divisão de negócio ou serviços,

Fase do Projeto: O que precisamos agora:

Posicionamento Comercial e Marketing TAI:

- ▶ Como informar e vender os serviços TAI - chegar até nós?
 - ▶ TUR4all Portugal-aplicação de TA,
 - ▶ Accessible Portugal,
 - ▶ Portugal4all Senses,
- ▶ Melhoria do posicionamento Digital para venda dos serviços TAI
- ▶ Cercigui, ADOC - GoMore, ACARE: disseminação info TAI
- ▶ Outros

Fase do Projeto: O que precisamos agora:

- Braga/Minho/Espanha - território baixa densidade:
- Oportunidade AT-AI franchising: procura de Parceiro,
- Venda, replicação da ideia técnica, de negócio e solidária
- Criação de trabalho a pessoa com deficiência motora ou auditiva, até moderada
- Potenciar o atual negócio, internacionalização: TAI do Minho - Galiza

Torná-lo mais inclusivo mesmo sem as adaptações mais exigentes e dispendiosas, torna-lo sustentável e replicável: mais veículos, mais acessíveis, mais geração de emprego, mais negócio acessível e inclusivo, disseminação de boas práticas e proteção desfavorecidos

Fase do Projeto: O que precisamos agora:

- ▶ Lisboa (Alcântara, M Moniz, barcos):
- ▶ Parceiro de alojamento que ceda instalações de garagem, carregamento do(s) veículo (s)
- ▶ Que esteja interessado em trocar valor de fornecimento de estrutura, ou com serviços acessíveis aos turistas, ou com criação de emprego ao Guia de Turismo, ou com investimento em publicidade inclusiva

Fase do Projeto: Objetivo Estrutural Adicional:

- ▶ Implementação do RSE (Sistema de Responsabilidade Social) (Resultado Adicional)
 - ▶ Universidade Porto - empresa CORE: mentoria e consultoria,
 - ▶ ORSE - GEMCAT - INOLAB, co-financiado União Europeia



XUNTA
DE GALICIA



cim alto minho
comunidade intermunicipal do alto minho



BRAGA
MUNICIPIO



Junta de
Castilla y León



JUNTA DE
EXTREMADURA

U. PORTO



Interreg
España - Portugal

Fondo Europeo de Desarrollo Regional



UNIÓN EUROPEA



GEMCAT

Generación de empleo de calidad transfronterizo

ETUKMINHO: Como nos diferenciamos



ETUKMINHO: Como nos diferenciamos



 ACCESSIBLE

TURISMO DE
PORTUGAL 
Programa Valorizar
Linha de Apoio ao Turismo Acessível

TURISMO ACESSÍVEL|EVENTOS
PUBLICIDADE|ALUGUER|VENDA



VOUCHER N.:

DATA:

GUIA ETUK:

PARCEIRO/CLIENTE:

OFERTA:

MEIRA@ETUKMINHO.PT
+351 910 752 999

eTuks e Animação Turística Acessível



SANTA MARTA



+351 910 753 189
/ligamosominho
www.etukminho.pt
inclusaoeturismoacessivel@etukminho.pt

TURISMO ACESSÍVEL E INCLUSÃO
CIRCUITOS TURÍSTICOS
EVENTOS
PUBLICIDADE
ALUGUER E COMERCIALIZAÇÃO
EMPREENDEDORISMO
ALUGUER E COMERCIALIZAÇÃO

ETUKMINHO



 ACCESSIBLE

TURISMO DE
PORTUGAL 

Programa Valorizar

Linha de Apoio ao Turismo Acessível

ETUKMINHO: inovação

BRAGA - GUIMARÃES

PORTO - LISBOA



ETUK

www.etukminho.pt



910 753 189

[/LigamosoMinho](#)

[@ETUKMINHO](#)

ACCESSIBLE

- 100% ECOLOGIC TOURS
- ACCESSIBLE TOURISM
- INCLUSIVE SERVICES



TURISMO DE PORTUGAL



Programa Valorizar

Linha de Apoio ao Turismo Acessível

Resultados: Objetivos imateriais NACIONAL - INPI

Registos de Marcas e Logomarcas - Novo Conceito: eTuk



inpi instituto nacional
da propriedade industrial

Serviços Online

Pesquisa de Marcas | Pesquisa por Nome de Marca | Síntese do Processo

Detalhes		MARCA NACIONAL Nº 575552
Síntese	Data de Apresentação	06-01-2017
Classificação de Nice	Data do Pedido	06-01-2017
		ETUK

Resultados: Objetivos materiais INTERNACIONAL - EUIPO

Registos de Desenho Técnico - Novo Conceito: eTuk

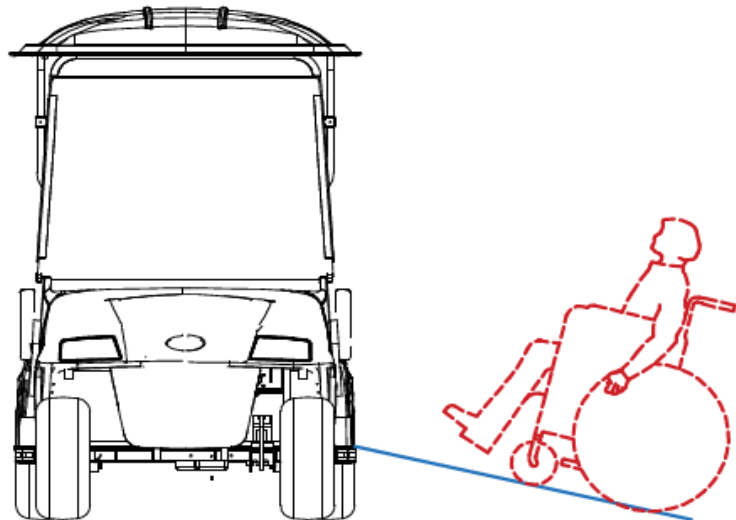
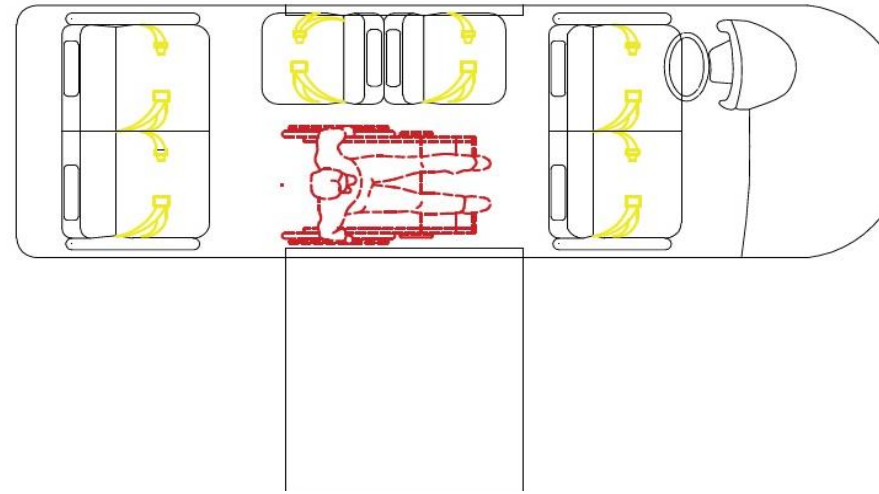
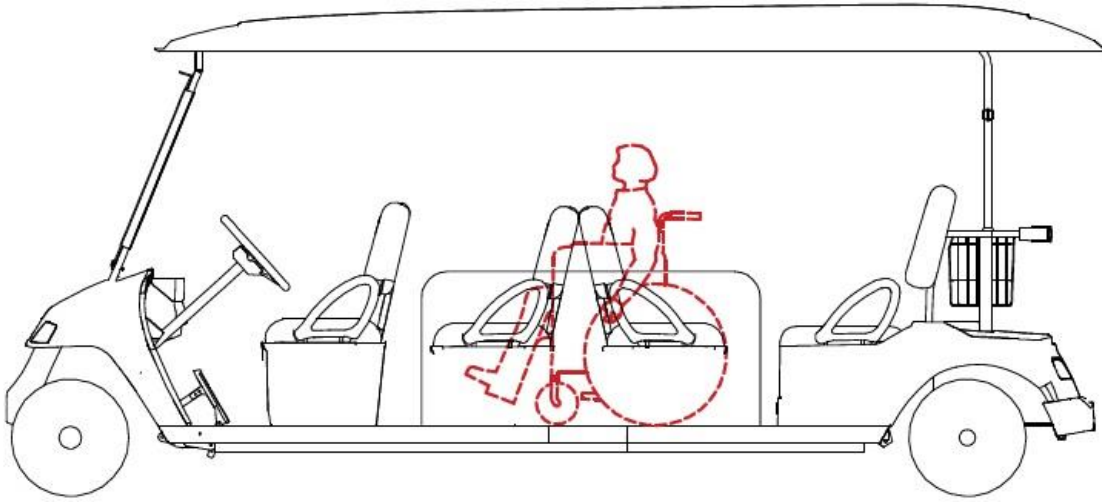

Plano de Adaptação do Veículo para a Condução.

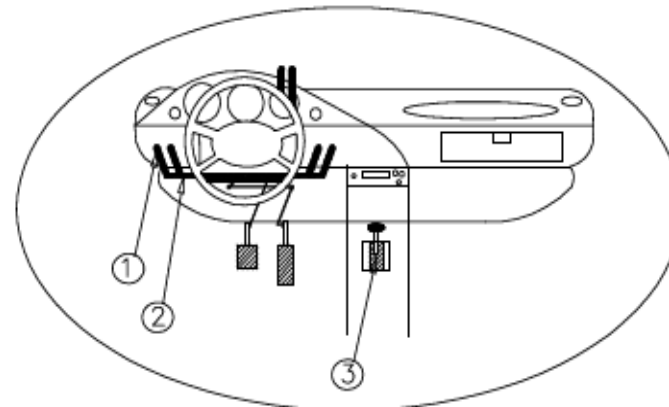

Justificação técnica: porquê modelo 4 R - 6L - VC?

Porque não outros modelos de veículo?

Segurança, Conforto, Versatilidade, Feedback, Facilidade condução



**Há um tuk-tuk
descontrolado na
Baixa de Lisboa. Veja
as imagens**



Caraterísticas diferenciadoras: eTuks AI

- eTuks quadriciclos *Totalmente Elétricos / modelo mais estável, versátil e seguro, a nível da carroçaria, da mecânica e do conforto,*
- *Silenciosos /podem operar à noite sem constrangimentos sonoros, ideal para pessoas seniores e com problemas de saúde, necessidades específicas,*
- *Com adaptações para cadeiras de rodas e/ou outras condições de mobilidade reduzida,*
- **Combate sazonalidade:** *capotas específicas - protege chuva e frio,*
- *Amigos do ambiente, da fauna e da flora e públicos com saúde debilitada,*
- *Autonomia elétrica: 45 – 65 km e 55 - 85 km,*
- **Custos** *elétricos por cada carregamento total das baterias: 1,5 euros,*
- **Facilidade** *de carregamento: tomada elétrica doméstica,*
- *Facilidade de Condução e condução Adaptada (sem recurso pernas)*

Outros Resultados diferenciadores

- ***Novas Marcas Registadas a Nível Nacional e Internacional: proteção e potenciação do valor do Projeto e da empresa (micro), nomeadamente a nível europeu***
 - ***aceleração e valorização da empresa, estabilidade, sustentabilidade,***
- ***Recurso a fornecedores de territórios de mais baixa densidade, com deficiência motora, com algum tipo de necessidade, com enorme admiração e alegria***
- ***Mecenas e Patrocinadores sustentáveis: Norauto e outras Logísticas nomeadamente da zona Norte***
- ***Baterias ecológicas / podem entrar em edifícios, barcos, efetuar recolha personalizada,***

Resultados: Objetivos materiais

1º eTuk Acessível e Inclusivo em Portugal, e Europa ?

1º eTuk adaptado cadeira de rodas + condução adaptada em PT-EU

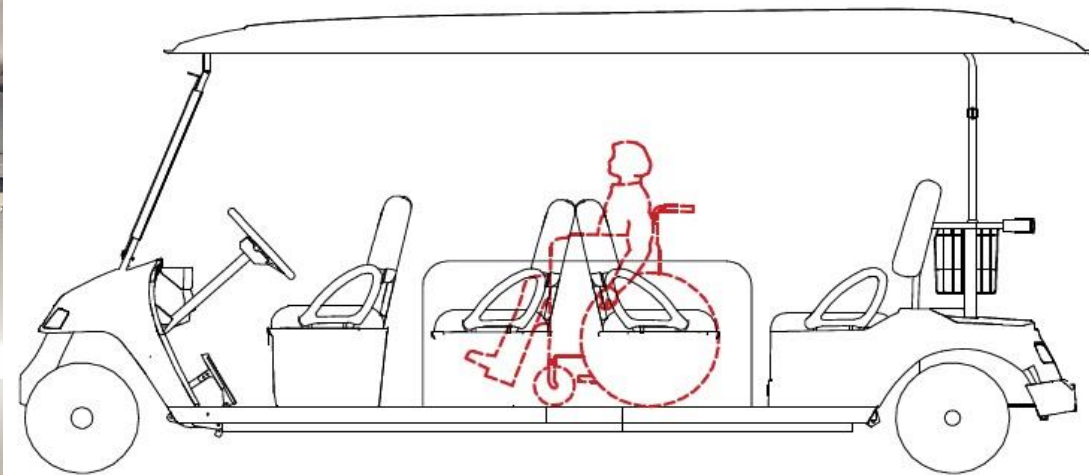

Resultados: Objetivos materiais

1º eTuk adaptado cadeira de rodas + condução adaptada em PT-EU

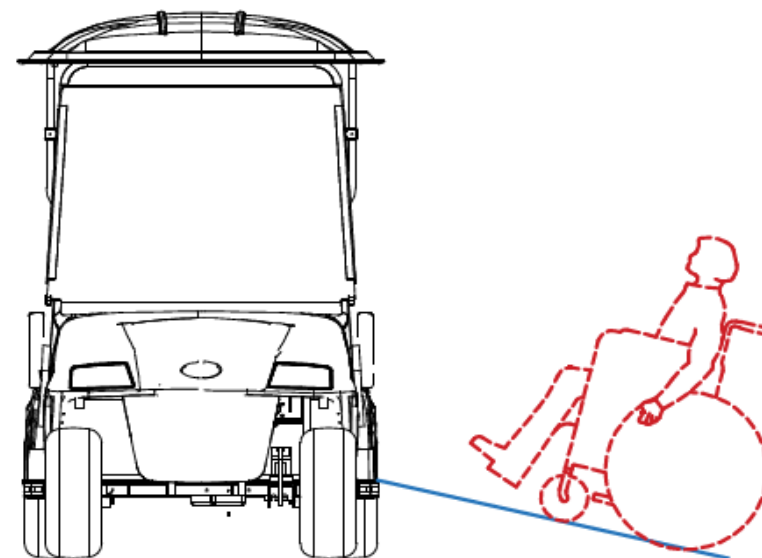
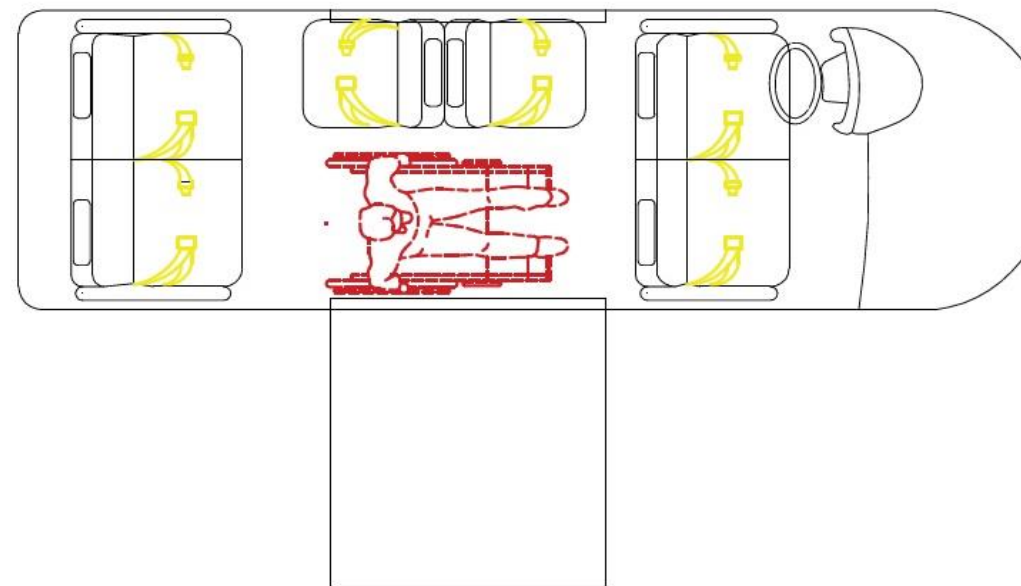

Resultados: Objetivos materiais

1º eTuk adaptado cadeira de rodas + condução adaptada em PT-EU



Resultados: Objetivos materiais

1º eTuk adaptado cadeira de rodas + condução adaptada em PT-EU



Plano de Adaptação do Veículo para a Condução.

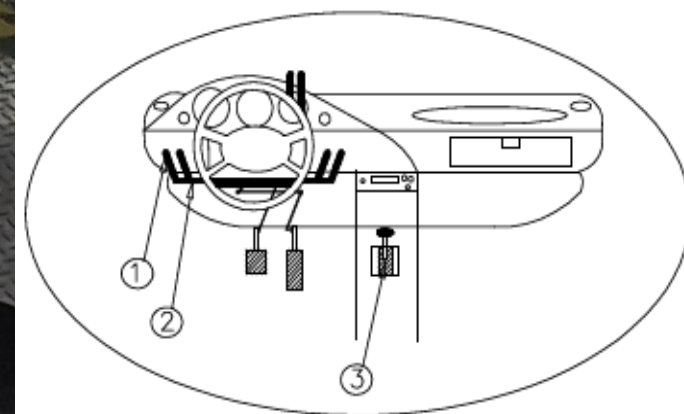

Resultados: Objetivos materiais

1º eTuk Acessível e Inclusivo



Resultados: Objetivos materiais

1º eTuk Acessível e Inclusivo



Resultados: Objetivos materiais
Adaptar os eTuks - modelos já existentes, melhorá-los
e patentear as transformações-Nacional e Internacional

Maior Segurança e robustez mecânica e de operação - nossa Marca
1ºs Concurso Público - Municipal

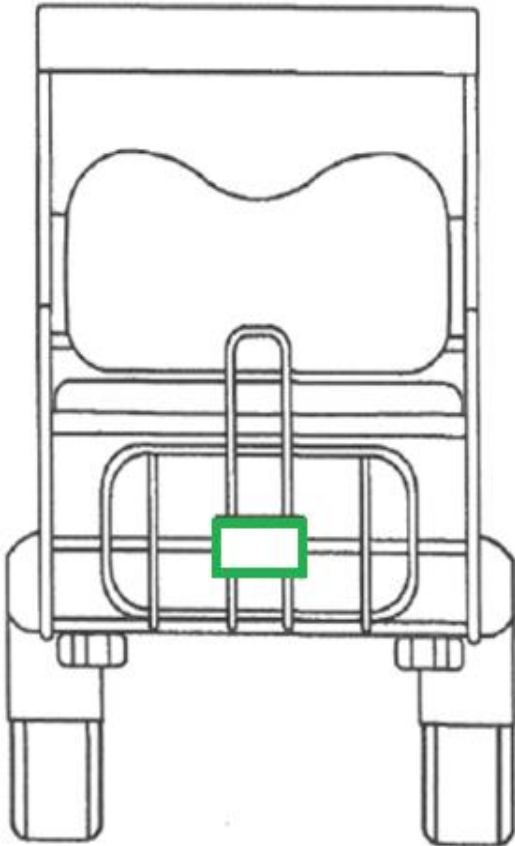

Resultados: Objetivos materiais

Adaptar os eTuks - modelos já existentes e melhorá-los com dispositivos transportáveis dentro dos próprios veículos e passíveis de serem emprestados ao serviço turístico seguinte

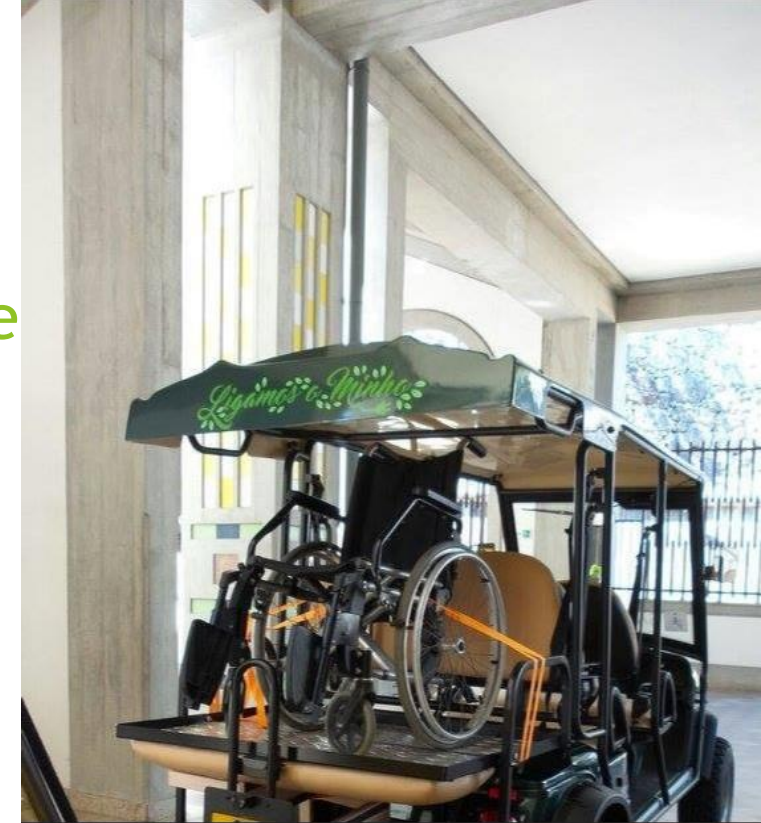

Resultados: Objetivos materiais

Adaptar os eTuks - modelos já existentes e melhorá-los com dispositivos transportáveis dentro dos próprios veículos e passíveis de serem emprestados ao serviço turístico seguinte







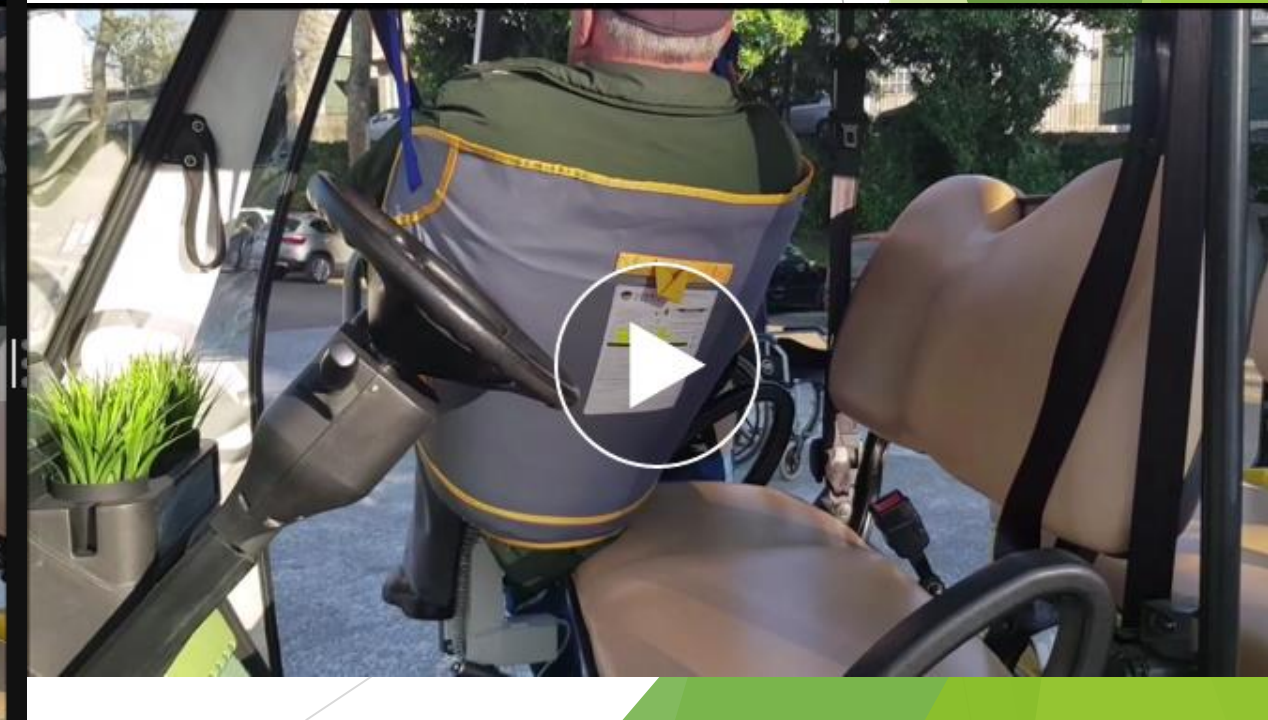



YouTube

Pesquisa



Acesso Passageiro cadeira de rodas ao eTuk através do Elevador portátil de transferência

Privado

Resultados: Objetivos materiais

Adaptar os eTuks - modelos já existentes e melhorá-los

- ouvindo quem de direito: formal e informalmente

- Inquérito social: resposta às reais necessidades





Convite Apresentação eTuks – Teste Adaptações Inclusivas

A eTukMinho tem a honra de convidar a **ACARE – Associação Comunitária de Apoio à Reabilitação**, representada por **Conceição Cruzinha** e a **ADOC – Associação de Ocupação Constante**, representada por **Raquel de Macedo**, para a apresentação da sua primeira frota de eTuks, preparados para adaptações inclusivas.

Exemplo de Inquérito Social 2016

Resultados: Objetivos imateriais

Difusão do conceito de Publicidade Solidária:
+ negócio estrutural + envolvimento empresarial + esclarecimento da comunidade + apoio formal e informal + ideias e parcerias



Resultados: Adicionais (não previstos)

EXEMPLOS

Resultados: Adicionais (não previstos)

- + negócio estrutural
- + envolvimento empresarial
- + esclarecimento da comunidade
- + apoio formal e informal
- + ideias, projetos e parcerias diretos e indiretos
- + Sustentáveis: ambiental e económico
- + difusão sobre oportunidades e estratégia em Turismo e Turismo AI

Resultados: Adicionais (não previstos)

Exemplos:

SPEM Cândida Proença : Esclerose Múltipla e Turismo Acessível
resumo da caracterização da doença: estatísticas em Portugal, sintomas, tratamento, problemas profissionais, como é que as empresas como as nossas podem ajudar, como é que empresas como as nossas podem beneficiar empregando pessoas com doença

Apresentação do projeto de Turismo Acessível de Cândida Proença

Ouvir as nossas apresentações e perceber como podemos entreajudar-nos em parceria no futuro, quer na área da acessibilidade, apoiar a EM, e na área do desenvolvimento durável

As parcerias Win to Win SPEM Coimbra - NORAUTO SOLIDÁRIA

Desenvolvimento Durável - fonte de inovação

Exemplo da Inclusão através o Desporto - D. Judith

O QUE FIZEMOS EM 6 MESES - NORAUTO

- 1 Reparação Solidária
- Mudar os hábitos : fim dos papéis
 - capas tecidos nos bancos dos carros
 - sacador nas casa de banho
 - implementar caixas triagem dos lixos
 - fim dos copos plásticos
 - fim das chávenas plásticos
- Palestra Turismo ecológico
- Arrancar os primeiros protocolos inclusão profissional
- Arrancar Evento Segurança Rodoviária
- Evento Mobilidade Guimarães
- <https://youtu.be/5E3WP61FgPo> - Acesso Passageiro cadeira de rodas ao eTuk através do Elevador portátil de transferência

3 GRUPOS : 3 PLANOS DE TRABALHO

- Inclusão profissional colaboradores com deficiência
 - Cerci Lisboa
 - Apeci Torres Vedras
- Evento Mobilidade
- Evento Segurança Rodoviária

REFLECTIR TODOS

- quais são os tipos de projetos podemos envolver mais ? Porque ? Como ?
- porque não patrocinar localmente uma associação nos vertentes da Mobilidade / Segurança Rodoviária / Ambiente / Mobilidade Durável ?
- como fazer a inclusão da Norauto nas cidades com as entidades municipais?
- podemos alargar os eixos da Norauto Solidária ? quais são os novos ?
- criar evento dimensão regional ? Sul - Norte - Centro Portugal - Algarve ?
- como o desenvolvimento Durável pode ser progenitor de inovação para os parceiros e a Norauto Portugal
- criar um evento nacional : eleger os projetos , fazer um evento com palestra e comunicação social

Seminário



Project SEARCH e Turismo Ecológico e inclusivo em Guimarães

29 | 01 | 2019



Co-funded by



Erasmus+

Partners



Parcerias Internacionais



Erasmus+

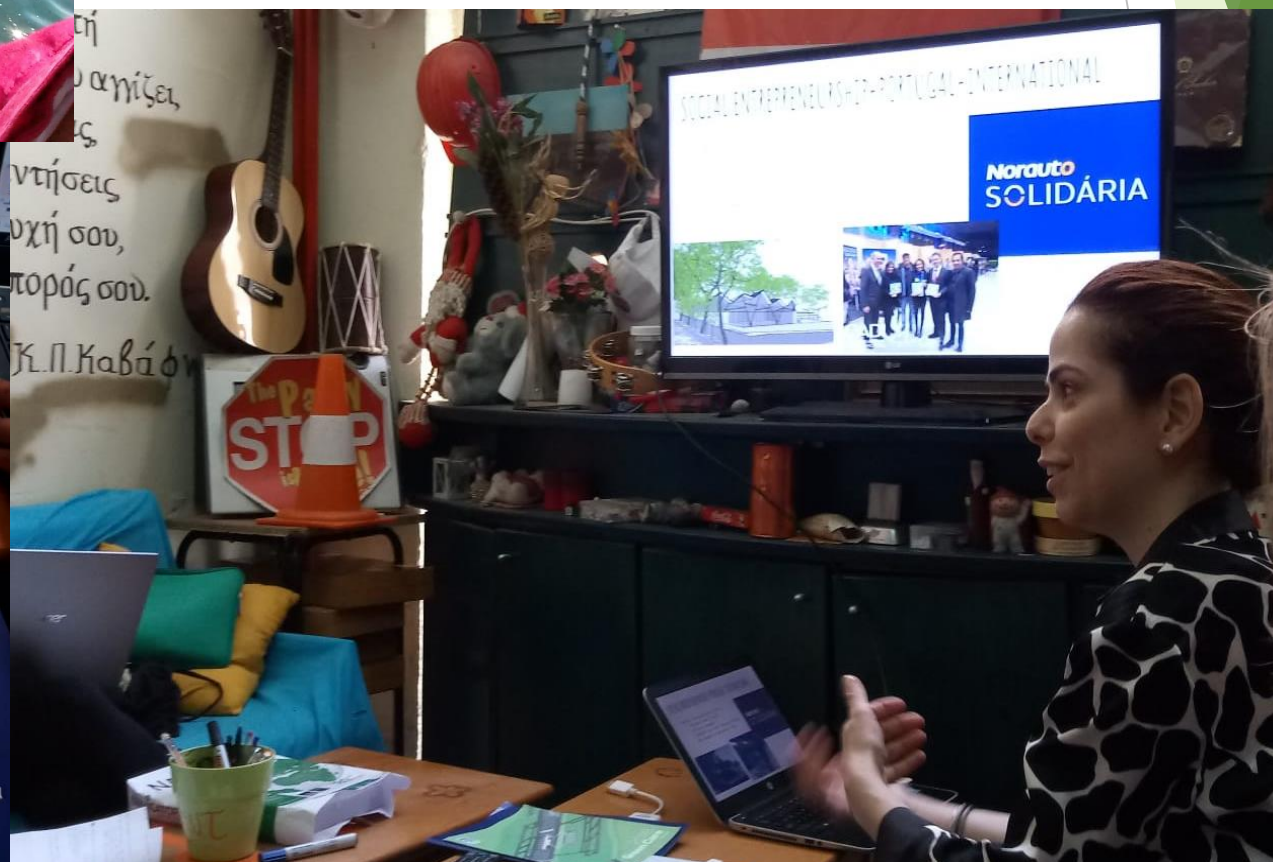

SOCIAL ENTREPRENEURSHIP PORTUGAL-INTERNATIONAL

☞ ETUKMINHO - ECOLOGIC INCLUSIVE and ACCESSIBLE TOURISM

☞ Filipa Meira

☞ Partners: Profit and Non-Profit (Tur4ALL)

☞ Funding: 3 F's + Public Entities: Nacional and European Union

☞ - CONTEXT: PORTUGUESE crises - EU: Funds, Visibility and more support AND ADAPTED
managing the Funds: <https://ec.europa.eu/growth/tools-databases/dem/monitor/tags/industry-40>

☞ <https://www.youtube.com/watch?v=U1XhSJGDeWc>

- Erasmus+ Budapest Makerspace:

https://www.facebook.com/pg/LigamosoMinho/photos/?tab=album&album_id=5

<https://www.facebook.com/LigamosoMinho/videos/180453175715990/>

<https://www.facebook.com/LigamosoMinho/videos/315070145587625/>

Sustainable development goals



Projetos Inclusivos

Associação Juvenil Synergia

CADI: <https://www.facebook.com/centroartedesportoinclusivo/>

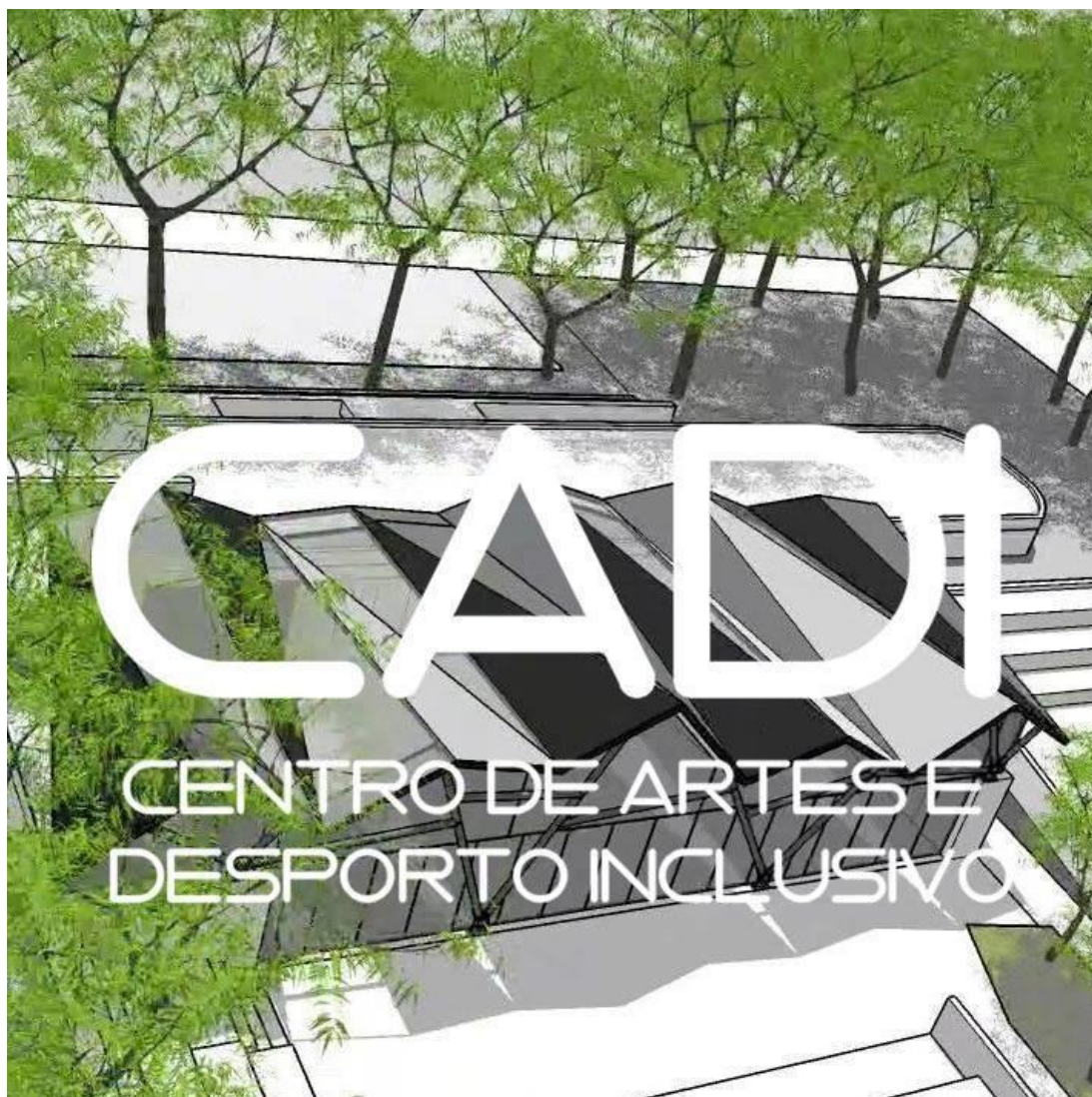

Synergia



eTuks e Animação Turística acessível
NORAUTO - Mecenas/Patrocinador

Protocolo - Atividade Mensal 1:
utentes da instituição CERCIGUI
Conceito: PUBLICIDADE ACESSÍVEL



Project | SEARCH

- ✓ Programa colaborativo conduzido por uma empresa envolvendo Municípios, Educação e Prestadores de Serviços de Emprego Apoiado.
- ✓ Financiamento sustentável
- ✓ Imersão e impacto
- ✓ Treino em ambiente real de trabalho
- ✓ Baixo risco, baixo custo para a empresa
- ✓ Recrutamento de jovens com talentos diversificados

eTuks e Animação Turística acessível NORAUTO - Mecenaz/Patrocinador

EXEMPLOS de trabalho inclusivo e acessível efetuado pela ETUKMINHO

Visualizar Vídeo

<https://www.facebook.com/SPEM.Coimbra/posts/827503004065061>

Serviços de Publicidade - Troca Solidária

Associação Pais em Rede:

ETUKMINHO troca Serviços de Publicidade por apoio a Associação Pais em Rede, em que um Centro de Estética oferece Serviços de Beleza, e Cabaz de produtos aos jovens utentes desta Associação:

<https://www.facebook.com/PaisEmRedeAssociacao/posts/772078306287710>

é Tuk, é Solidário, é Publicidade. Faça a sua Publicidade Móvel em troca de serviços Solidários e Ecológicos.

<https://www.facebook.com/LigamosoMinho/videos/315032832258023/>

<https://www.facebook.com/LigamosoMinho/videos/315070145587625/>

Vídeos ETUKMINHO: https://www.facebook.com/pg/LigamosoMinho/videos/?ref=page_internal

Publicidade: https://www.facebook.com/pg/LigamosoMinho/photos/?tab=album&album_id=266327497128557

Casamentos: https://www.facebook.com/pg/LigamosoMinho/photos/?tab=album&album_id=318928501868456

Animação Noturna: https://www.facebook.com/pg/LigamosoMinho/photos/?tab=album&album_id=213189989108975

Eventos Crianças e Famílias; https://www.facebook.com/pg/LigamosoMinho/photos/?tab=album&album_id=189916591436315

Circuitos: https://www.facebook.com/pg/LigamosoMinho/photos/?tab=album&album_id=183119458782695

Turismo Acessível: https://www.facebook.com/pg/LigamosoMinho/photos/?tab=album&album_id=221708414923799

SER UMA EMPRESA EXEMPLAR : NORAUTO SOLIDÁRIA UM EIXO VIVO

Norauto
SOLIDÁRIA

- **AJUDA À MOBILIDADE:** adaptação das viaturas das pessoas portadoras de deficiências, idosos, doentes para romper o isolamento e integrá-las melhor na vida quotidiana. Facilitar o acesso aos locais públicos, à vida cultural, às viagens etc.....
Ajuda para manter os seus carros em condições para andar nas estradas
- **SEGURANÇA RODOVIÁRIA:** Workshop código das estradas para crianças, sensibilização a segurança rodoviária para os jovens mães e pais (transporte BB e crianças no carro), utilização das proteções nas motas e bicicletas .
Criar workshop com as escolas e sermos uma referência em termos de segurança
Ajudar e actualizar o conhecimento do código da estrada nas pessoas idosas, sensibilizar para os efeitos do álcool e das drogas na condução
- **AMBIENTE:** ser exemplar na recolha e tratamento dos nossos resíduos, desenvolver e ajudar os projetos de deslocação eco- friendly, sensibilizar as populações sobre os lixos na beira das estradas

Exemplo Evento Norauto 05-2019

- ▶ A empresa Norauto, juntamente com a Entidade de Prevenção Rodoviária Portuguesa, e com a participação da empresa ETUKMINHO e da Cooperativa CITYCOOP, contando ainda com a presença das Entidades GNR e Bombeiros, vai realizar o Evento aberto ao público: ***Sensibilização para a Condução Defensiva, Mobilidade Ecológica e Acessível, e Inclusão*** a decorrer no dia 20 de Maio de 2019, das 10:00h às 12:30h, nas instalações da Norauto de Matosinhos,
- ▶ **Objetivo:**
- ▶ Este Evento insere-se no âmbito das ações anuais da Norauto com vista à implementação e dinamização públicas, da sua estratégia de RSE - Responsabilidade Social, do cumprimento dos Objetivos de Desenvolvimento Durável, de Condução Defensiva, de Mobilidade Ecológica e Acessível, bem como de ações de Inclusão Social, Turismo Ecológico e Acessível, estabelecidas em Rede, com Parceiros a nível Nacional.

Protocolo ACARE - ADOC:

https://www.facebook.com/pg/LigamosoMinho/photos/?tab=album&album_id=205419193219388

ETUKMINHO Sobre

A ETUKMINHO é uma empresa de Animação Turística que fornece serviços em várias áreas como Circuitos Turísticos, Transfers, Transporte de Pessoas com Mobilidade Reduzida, Eventos, Protocolos e Publicidade, de forma ecológica, inclusiva e diferente.

A ETUKMINHO é detida a 100% por empreendedora com familiares com deficiência severa.

A ETUKMINHO desenvolve ainda a área Negócio/Empreendedorismo, dedicada à dinamização de novos negócios através dos serviços de Aluguer e Comercialização de veículos elétricos de Turismo de diferentes modelos. Entidade devidamente licenciada para o exercício das atividades que desenvolve, e que, ao contrário de outra(s), nunca teve nenhum veículo apreendido, nomeadamente por problemas de homologação de lugares, segurança, irregularidades burocráticas, problemas de documento único ou outras, conforme reportado por várias pessoas e empresas lesadas em Portugal, e que acabaram por recorrer à nossa Marca pela seriedade, segurança, apoio pós-venda e pela qualidade.

A ETUKMINHO foi já reconhecida como jovem empresa de sucesso, tendo sido convidada para dinamizar o Workshop de Financiamento no Evento STARTPOINT - 6ª Edição na Universidade do Minho, a convite da Associação Empresarial do Minho. A ETUKMINHO atua na área do Turismo Acessível e Inclusivo e ganhou uma Candidatura no Turismo de Portugal. Ao adquirir serviços e veículos da nossa marca, está a contribuir para o desenvolvimento de projetos em ambas as áreas, quer diretamente pela ETUKMINHO, quer indiretamente pelos seus Parceiros. Tendo sido a primeira empresa ganhar um concurso público no âmbito da venda deste tipo de veículos para Organismos do tipo Municipal. Os fatores mais destacados pelos clientes tanto no setor público, como no privado são: seriedade burocrática, qualidade das transformações e extras da marca ETUKMINHO, apoio em pós-venda, relação preço/qualidade, e potencial parceria negócios.

www.etukminho.pt



 ACCESSIBLE



Programa Valorizar

Linha de Apoio ao Turismo Acessível

Filipa Meira - meira@etukminho.pt